

## Gegenhaken

### Art.Nr. 3605 (gelocht und gesenkt)

Gegenhaken für Spannverschluss: siehe Kapitel „A“

Art.Nr. 3012.\_\_\_\_ Art.Nr. 3014.\_\_\_\_

Art.Nr. 3013.\_\_\_\_

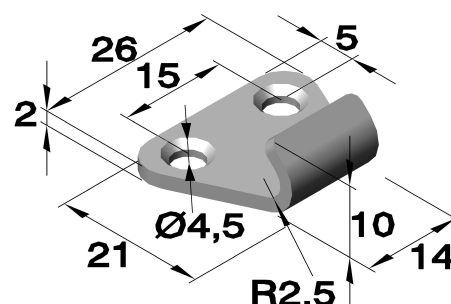

| Artikel Nr. |           |             |
|-------------|-----------|-------------|
| Serie       | Werkstoff |             |
|             | verzinkt  | unbehandelt |
|             | Stahl     | Edelstahl   |
| 3605        | .04       | .30         |

### Art.Nr. 3606 (gelocht und gesenkt)

Gegenhaken für Spannverschluss: siehe Kapitel „A“

Art.Nr. 3007.\_\_\_\_ Art.Nr. 3009.\_\_\_\_

Art.Nr. 3008.\_\_\_\_

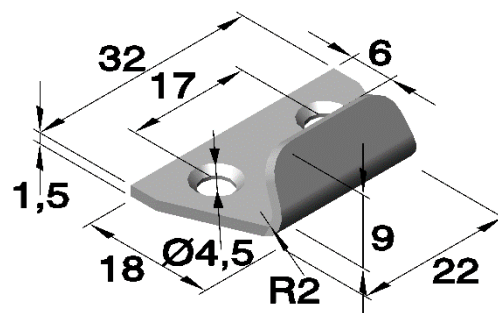

| Artikel Nr. |           |
|-------------|-----------|
| Serie       | Werkstoff |
|             | verzinkt  |
|             | Stahl     |
| 3606        | .04       |

### Art.Nr. 3607 (gelocht)

Gegenhaken für Spannverschluss: siehe Kapitel „A“

Art.Nr. 3003.\_\_\_\_

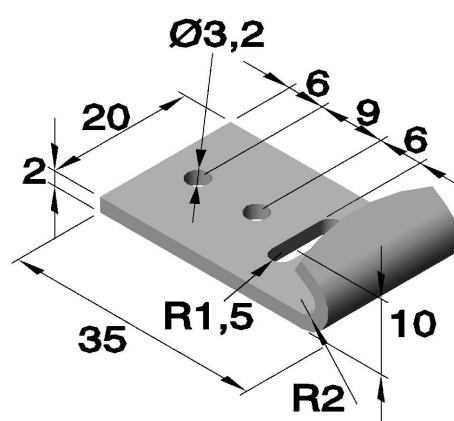

| Artikel Nr. |           |             |
|-------------|-----------|-------------|
| Serie       | Werkstoff |             |
|             | verzinkt  | unbehandelt |
|             | Stahl     | Edelstahl   |
| 3607        | .04       | .30         |

### Art.Nr. 3608 (gelocht und gesenkt)

Gegenhaken für Spannverschluss: siehe Kapitel „A“

Art.Nr. 3010.\_\_\_\_ Art.Nr. 3018.\_\_\_\_

Art.Nr. 3011.\_\_\_\_ Art.Nr. 3019.\_\_\_\_

Art.Nr. 3015.\_\_\_\_ Art.Nr. 3020.\_\_\_\_

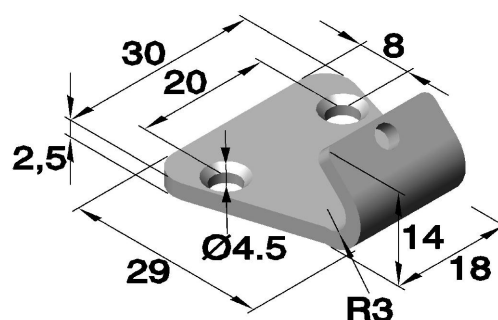

| Artikel Nr. |           |             |           |
|-------------|-----------|-------------|-----------|
| Serie       | Werkstoff |             |           |
|             | verzinkt  | unbehandelt | poliert   |
|             | Stahl     | Edelstahl   | Edelstahl |
| 3608        | .04       | .30         | .33       |